

Einbau FTP-GTS10/HPL-GTS10 in die Bosch Tischkreissäge GTS10XC



1

Lösen Sie alle 4 Schrauben der Strebe für die Tischverbreiterung.



2

Nehmen Sie die Strebe aus der Tischverbreiterung heraus.



3

Schieben Sie die Frästischplatte FTP-GTS10 in die Nuten der Tischverbreiterung bis zum Anschlag.



4

Falls notwendig, gleichen Sie mit den Unterlegblättchen eventuelle Höhenunterschiede aus (im Lieferumfang).

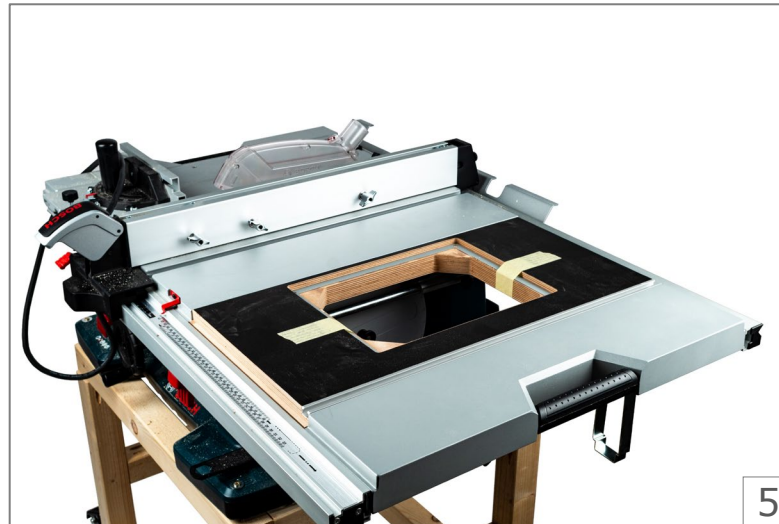

5

Schieben Sie die Strebe der Tischverbreiterung wieder ein und klemmen Sie die FTP-GTS10 dazwischen. Schrauben Sie wie in Abb.1 die 4 Schrauben wieder fest.



6

Legen und befestigen Sie Ihre Einlegeplatte oder Ihren Oberfräsenlift mit der montierten Oberfräse/Fräsmotor in die FTP-GTS10.

Höheneinstellung der Frästischplatte am Maschinentisch

Es kann vorkommen, dass die Höhenausrichtung der FTP- und HPL-Frästischplatten für die GTS10 am Maschinentisch noch nicht passt. Hierzu befolgen Sie bitte die folgenden Hinweise für die **Einstellung an der Maschine**:

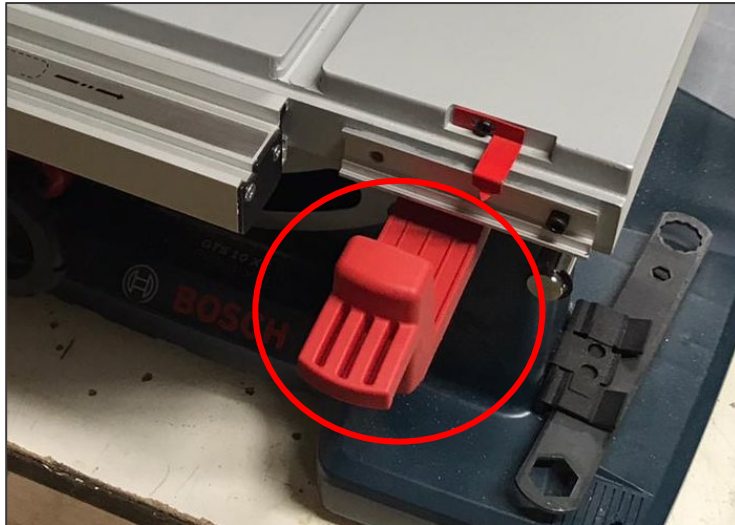

Für die Höheneinstellung den roten Arretierhebel lösen und die Profilschiene(n) nach hinten schieben (in Richtung Sägeblatt).

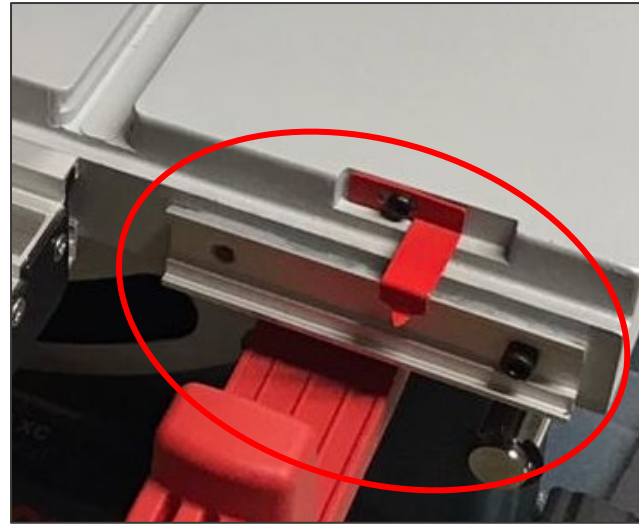

An beiden Seiten der GTS10XC sind jeweils Schienenabschnitte montiert, die sich durch ein Langloch in der Höhe einstellbar sind. Hierdurch lässt sich die Frästischplatte am Maschinentisch der Tischsäge ausrichten.

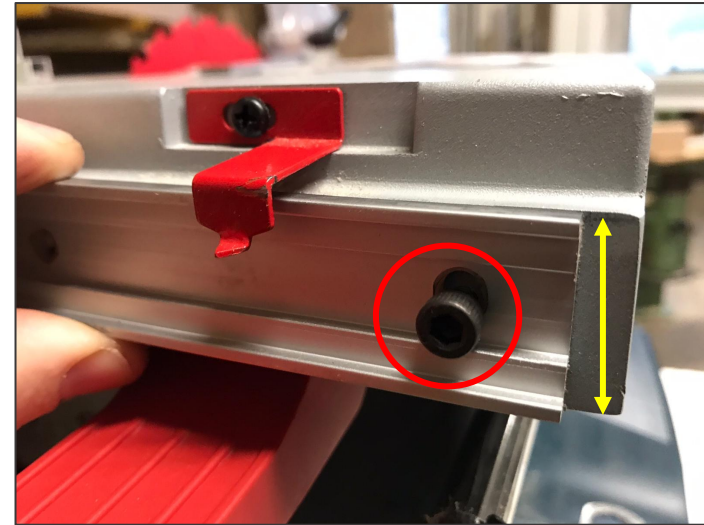

Installing the FTP-GTS10/HPL-GTS10 in the Bosch Table Saw GTS10XC



1 Loosen all 4 screws at the end of the table extension.



2 Take out the end plate



3 Push the router table plate FTP-GTS10 between the grooves as far as possible.



4 If necessary, use the shims to compensate for any height differences (supplied).

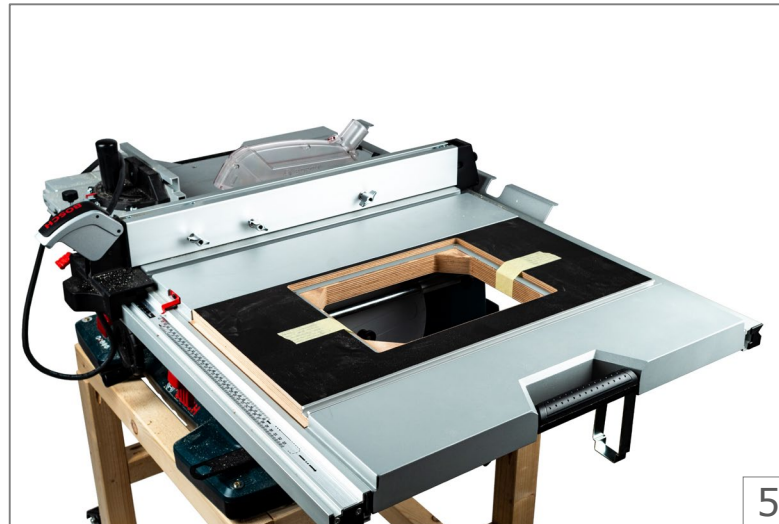

5 replace the end plate and replace the screws from Fig.1



6 Place and secure your insert plate or router lift with the mounted router/router motor in the FTP-GTS10.

Height adjustment of the routing table plate on the machine table

It may happen that the height alignment of the FTP and HPL milling table plates for the GTS10 does not fit on the machine table. In this case please follow the following instructions for adjustment on the machine:

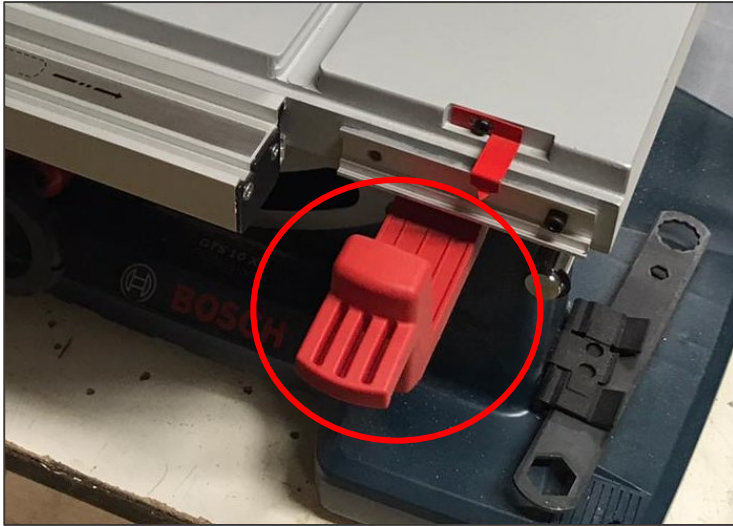

For height adjustment, release the red locking lever and push the profile rail/s backwards (in the direction of the saw blade).



On both sides of the GTS10XC there are rail sections mounted, which are adjustable in height through a slotted hole. This allows the router table plate to be aligned with the machine table of the table saw.

